

ALLEGRO

25 m² Koster

Allegro 27 m²

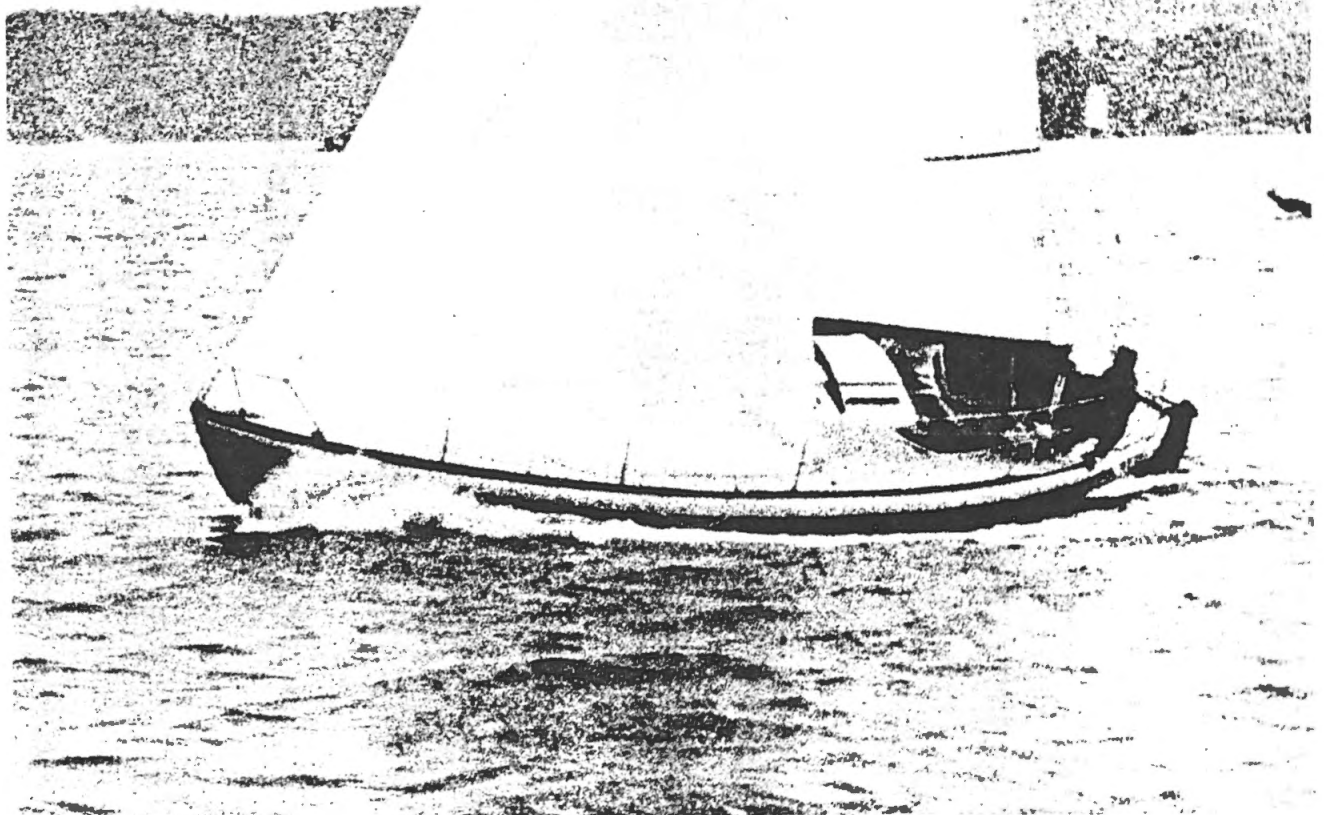

Svenska Kosterbåtsförbundet
Pusterviksgatan 15
GÖTEBORG SV

ALLEGRO

25 m² Koster enligt SKBF Regel.
Efter konstruktionstävling antagen som entypsbåt för utförande i glasfiberarmerad plast enligt Lloyds konstruktionsföreskrifter och tillverkningsbestämmelser. 5-6 kojplatser.

Båten uppfyller reglerna för halvtonnarpokalen samt för kappsegling enligt klass IV RORC.

Mätetal utan motor 18' = 5,490 m
med motor 17' = 5,185 m

L. ö. a.	8,00 m
Lvl	7,32 "
Bredd	2,76 "
Djupg.	1,22 "
Barlast	1.300 kg
Deplacement	3,00 m ³
Kryssarea	28,5 m ²

Storsegel	17,3 m ²
Genua I	23,2 "
Genua II	18,4 "
Fock I	11,2 "
Fock II	8,7 "
Fock III	5,0 "
Spinnaker	50,5 "

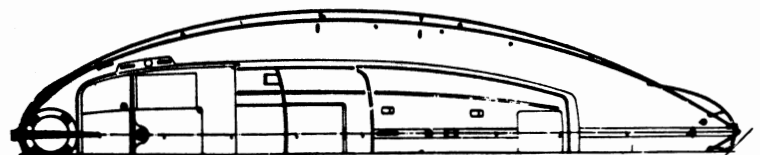
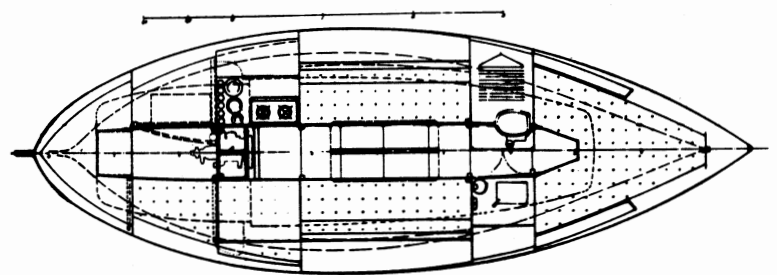
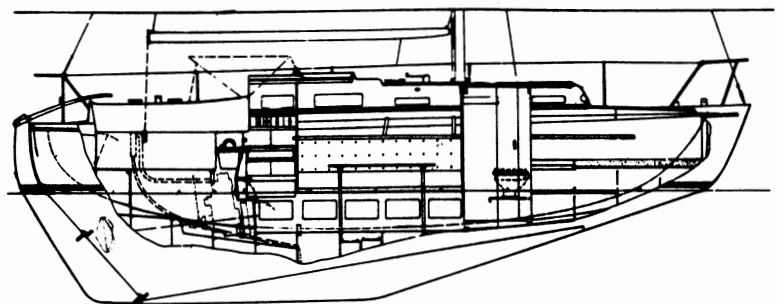
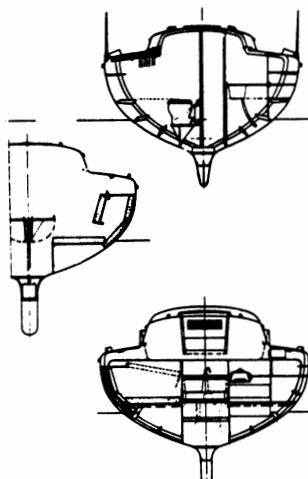
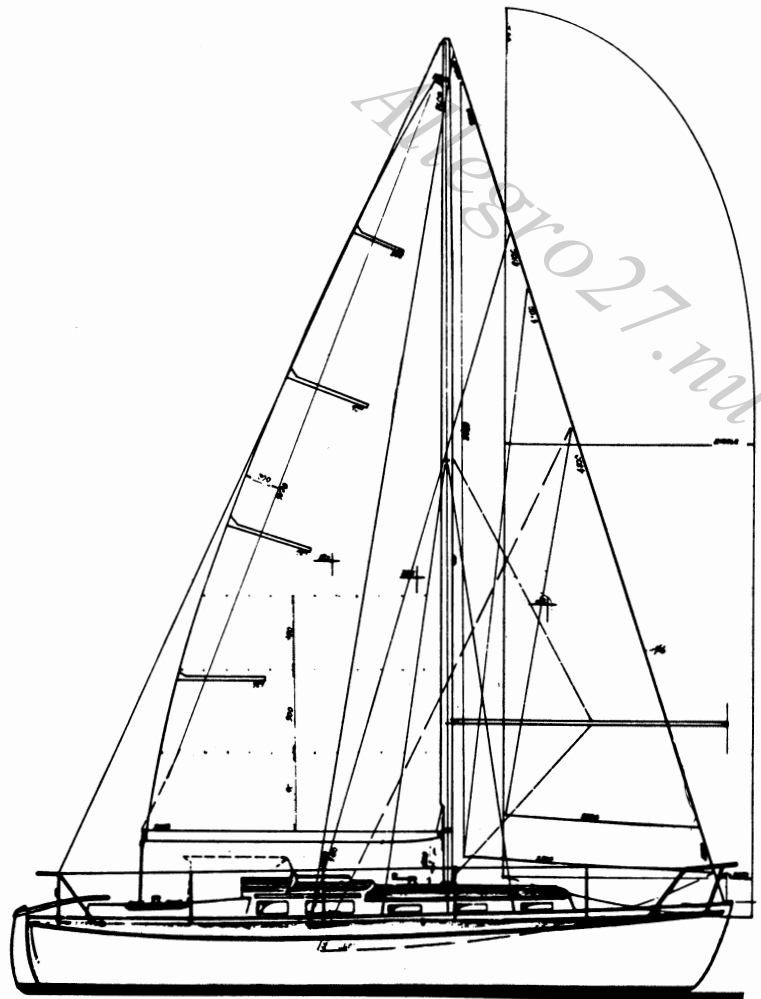

Pris:

Halvfabrikat inkl. köl och roder
från kr 15.000:-

Komplett båt kr 37.900:-

Komplett båt med Penta
dieselmotor MD 1 kr 43.000:-

Levereras från:

NIELSEN BÅT AB
Verkstadsgatan 22
613 02 OXELÖSUND 0155/356 80

Konstruktör:

Civ. ing. Lars-Olof Norlin
Vallvägen 12
181 42 LIDINGÖ 08/765 64 41